

DRUCKLUFTKETTENHEBEZUG TMH-20/4

MIT DER GRÖSSTEN HUBGESCHWINDIGKEIT AUF DEM HEBEZEUGMARKT

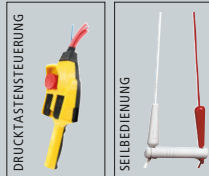
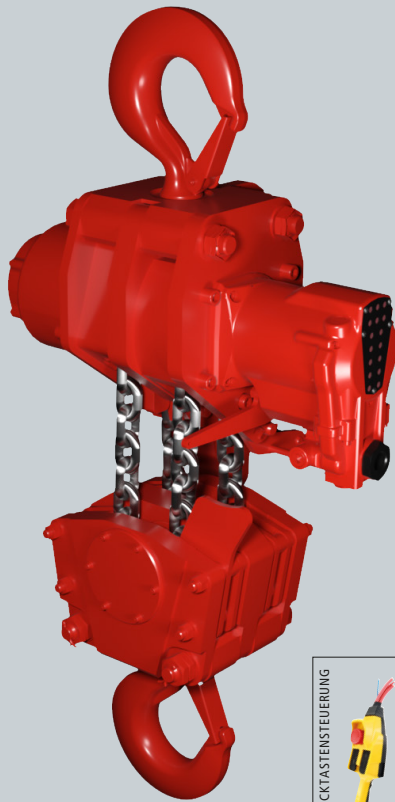

Der neue Red Rooster TMH-Druckluftkettenzug hat die größte Hubgeschwindigkeit auf dem Hebezeugmarkt. Mit M4 Triebwerkgruppe ist dieser neue Hebezug langlebig, was die Kontinuität Ihrer Arbeit garantiert.

Die TMH-Hebezüge sind mit einer Befestigungsöse am Gehäuse für eine einfache Montage entworfen.

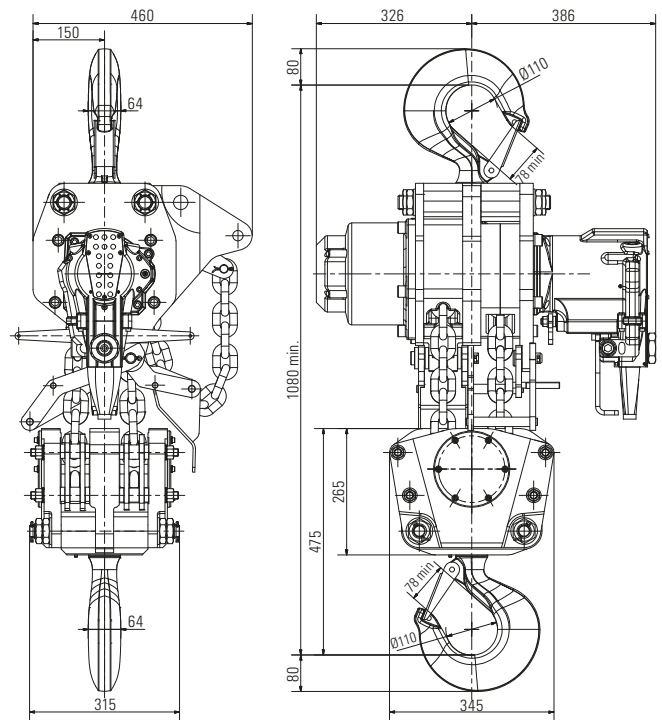

MERKMALE

- Die Geschwindigkeit ist stufenlos genau regelbar (Seil- und Drucktastensteuerung)
- Optimale Kontrolle und genaues Positionieren der Last
- Mechanische Endabschaltung, sanfter Stopp
- Lastbegrenzung ohne Verlust der Einbauhöhe
- Niedriger Geräuschpegel 83 dB(A)
- Luftdruck 0,4 - 0,63 MPa (4 - 6,3 bar)

Kapazität	Hubgeschwindigkeit bei Volllast	Hubgeschwindigkeit ohne Last	Senkgeschwindigkeit ohne Last	Luftverbrauch beim Heben	Luftverbrauch beim Senken	Luftanschluss
20.000 kg	0,8 m/min	1,6 m/min	1,6 m/min	58 l/sec	71 l/sec	PT 1"
Mindestschlauchdurchmesser	Luftdruck	Gewicht mit 3 m Hub	Zusätzliches Gewicht per m Hub	Anzahl der Kettenstränge		-
1"	0,4 - 0,63 MPa	397,3 kg	22,8 kg	4 (16 x 45 mm)		-