

# KOMPAKTOWY WCIĄGNIK TCR-250ME



Wciągniki kompaktowe RED ROOSTER przeznaczone są do „przenoszenia materiałów”. Kasetę sterującą usytuowaną jest bezpośrednio na dolnym haku tak, aby operator mógł bezpośrednio sterować przenoszeniem ładunku. Wciągnik połączony z wózkiem pchanym stanowi idealne rozwiązanie do poziomego przemieszczania ładunku.

## CECHY

- Kasetę sterującą umieszczoną bezpośrednio na haku dolnym
- Optymalne sterowanie ładunkiem, bardzo precyzyjne pozycjonowanie
- Manipulacja urządzeniem - jedną ręką
- Płynna regulacja prędkości
- Łagodny start / stop, bez wstrząsowy ruch
- Uchwyt może być ustawiony jako leworęczny lub praworęczny
- Wyłącznik krańcowy
- W zestawie pojemnik na łańcuch
- *Opcjonalnie: Wózek pneumatyczny*

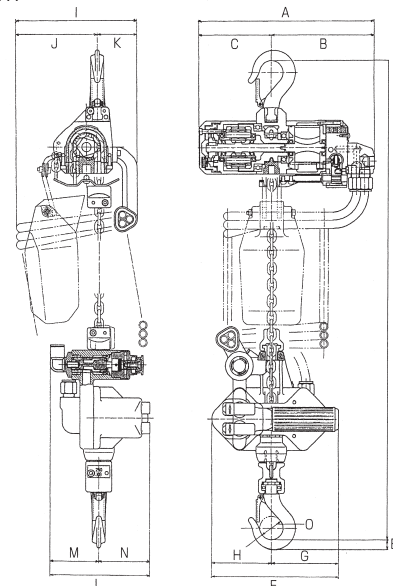

## WYMIARY W MM

A	B	C	D	E	F	G	H	I	J	K	L	M	N	O
286	174	112	837	15	194	102	92	184	123	61	152	74	78	36

Nośność t	Prędkość podnoszenia - pełne obciążenie m/min	Prędkość opuszczania - pełne obciążenie m/min	Prędkość podnoszenia - bez obciążenia m/min	Prędkość opuszczania - bez obciążenia m/min	Ilość cięgien łańcucha	Zużycie powietrza - pełne obciążenie l/s	Przyłącze powietrza gwint	Średnica przewodu mm	Masa w kg przy 3m podnoszenia	Rozmiar łańcucha mm	Waga łańcucha kg/m	SMC jednostka przyłącza powietrza
0,25	8	16	19,0	13	1	11,7	PT 3/8"	13	11	4,0 x 12,0(HD)	0,35	AC30A-F03ET